

Motorauswahl

■ Anwendung: Spindeltrieb

■ Anforderungen

▪ Bewegungsdistanz	l : <input type="text"/> mm	▪ Stoppgenauigkeit	$+/-$: <input type="text"/> mm
▪ Zeit zur Bewegung	t : <input type="text"/> s	▪ Arbeits- und Tischgewicht	m : <input type="text"/> kg
▪ Maximale lineare Geschwindigkeit	v : <input type="text"/> mm/s	▪ Winkel	α : <input type="text"/> °
▪ Druck/Zug-Kraft	$F_{(+/-)}$: <input type="text"/> N	▪ Distanz pro Impuls	Δl : <input type="text"/> mm
		▪ Stopzeit	t' : <input type="text"/> s
		▪ Durchmesser der Spindel	D_B : <input type="text"/> mm
		▪ Länge der Spindel	L_B : <input type="text"/> mm
		▪ Steigung der Spindel	P_B : <input type="text"/> mm/rev
		▪ Wirkungsgrad der Spindel	<input type="text"/> %

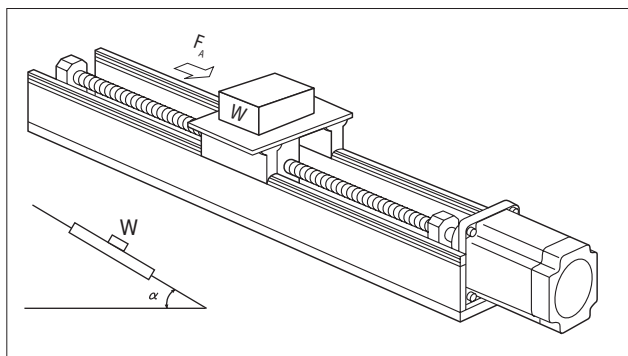

Zusätzliche Informationen:

■ Bewegungsprofil

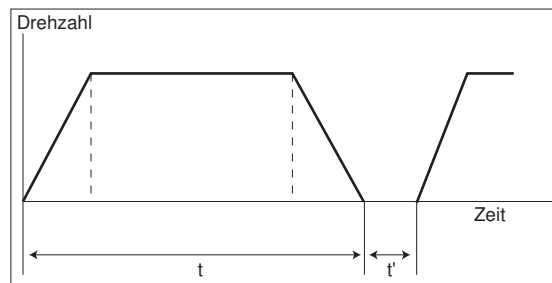

■ Kundeninformation

Datum: _____

Firma: _____	Anwendung: _____
Name: _____	_____
Anschrift: _____	_____
_____	_____
Tel.: _____	_____
Fax: _____	_____

■ Kontakt:

Deutschland & andere Länder	Oriental Motor (Europa) GmbH	Tel.: +49-211-52067-00	Fax: +49-211-52067-099
Großbritannien	Oriental Motor (UK) LTD	Tel.: 01256-347090	Fax: 01256-347099
Frankreich	Oriental Motor (France) SARL	Tel.: 01 47 86 97 50	Fax: 01 47 82 45 16
Italien	Oriental Motor Italia s.r.l.	Tel.: 02-9390 6346	Fax: 02-9390 6348

Customer Center: 00800-22 55 66 22 (Free Call Europe)